

Modelo	Ref.	RPM	H max. (mca) *	Q max. (GPM) **	Succión	Descarga	Peso (Kg)
QU 4-2	1E0022	1.750	88	706	4"	4"	140

* La altura (H) máxima se logra con la válvula totalmente cerrada. (mca= metros columna de agua).

** El caudal (Q) máximo se logra con la válvula totalmente abierta. (gpm= galones por minuto).

Materiales	
Cuerpo	Hierro fundido ASTM A-48, Clase 30
Impulsor	Hierro fundido ASTM A-48, Clase 30
Sello mecánico	Carbón/Cerámica/Buna-N
Acople intermedio	Hierro fundido ASTM A-48, Clase 30
Empaques	Buna Nitrilo
Soporte Pedestal	Hierro fundido ASTM A-48, Clase 30
Eje	Acero de alta resistencia

Características de la bomba	
Tipo de bomba	Centrífuga
Tipo de acoplamiento	Eje libre
Succión	4" NPT BRIDA 125LB
Descarga	4" NPT BRIDA 125LB
Tipo de impulsor	Cerrado <small>Balanceado dinámicamente según ISO G6.3</small>
Cantidad de impulsores	2
Tipo de sello	Prensa estopa
Temperatura Max. Líquido	158° F (70 ° C) Continua

Aplicaciones	
•	Aprovisionamiento de aguas limpias
•	Recirculación de agua en torres de enfriamiento
•	Refrigeración de maquinaria/Circuitos de recirculación
•	Sistemas de Presión
•	Equipos contra incendio
•	Plantas de tratamiento
•	Riego por goteo
•	Llenado de tanque bajo y tanque alto

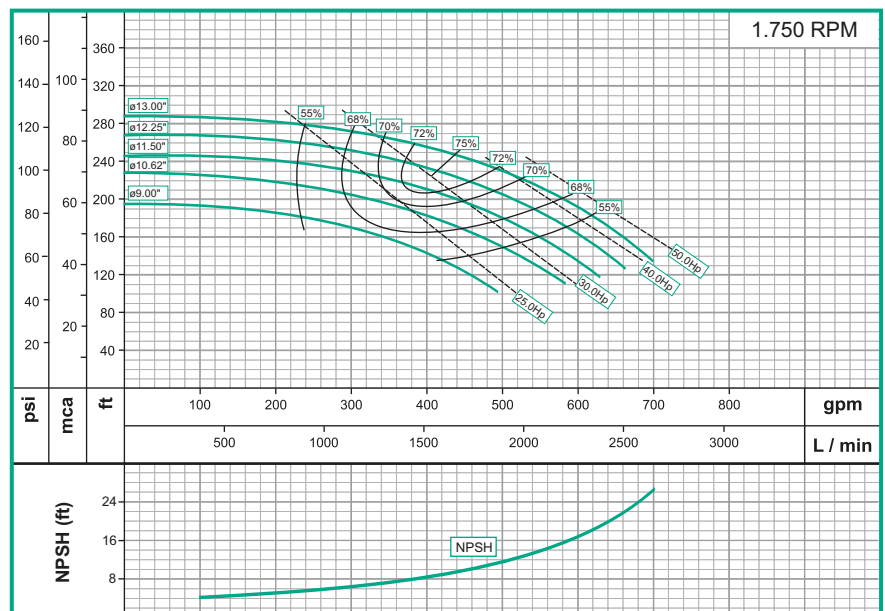

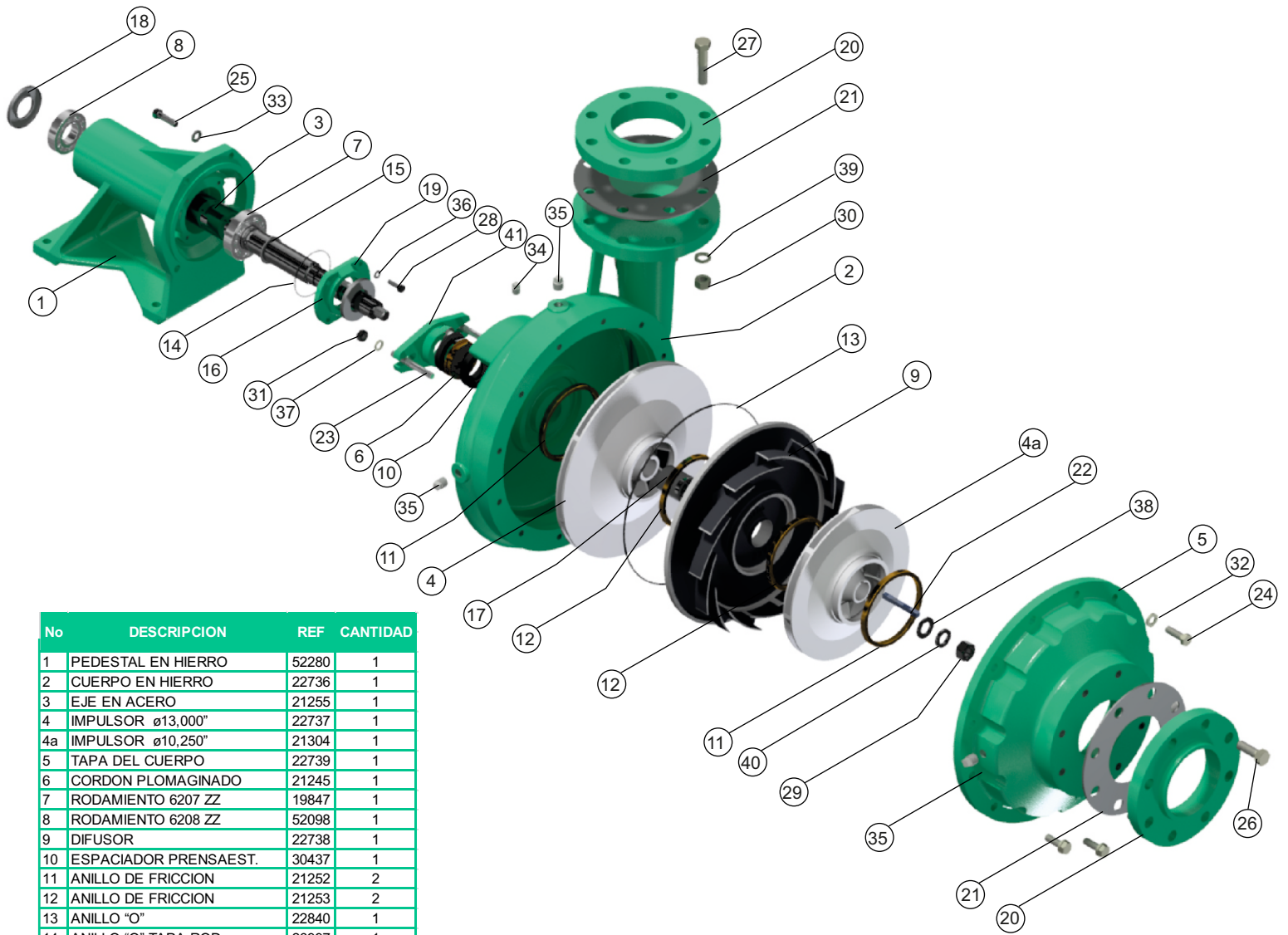

No	DESCRIPCION	REF	CANTIDAD
1	PEDESTAL EN HIERRO	52280	1
2	CUERPO EN HIERRO	22736	1
3	EJE EN ACERO	21255	1
4	IMPULSOR $\phi 13,000"$	22737	1
4a	IMPULSOR $\phi 10,250"$	21304	1
5	TAPA DEL CUERPO	22739	1
6	CORDON PLOMAGINADO	21245	1
7	RODAMIENTO 6207 ZZ	19847	1
8	RODAMIENTO 6208 ZZ	52098	1
9	DIFUSOR	22738	1
10	ESPACIADOR PRENSAEST.	30437	1
11	ANILLO DE FRICCION	21252	2
12	ANILLO DE FRICCION	21253	2
13	ANILLO "O"	22840	1
14	ANILLO "O" TAPA ROD.	26997	1
15	ANILLO SEEGER REF. A-40	30650	1
16	TAPA RODAMIENTO	30651	1
17	CAMISA DE VOLUTA	21254	1
18	RETENEDOR 357210	52097	1
19	RETENEDOR 480625	24997	1
20	FLANCHE DE 4" NPT	26858	2
21	EMPAQUE FLANCHE	20382	2
22	CUÑA CALIBRADA 5/16"	22937	1
23	ESPARRAGO 7/16"x3-1/2"	22578	2
24	TORNILLO 1/2"x 1-1/2" NC	02266	12
25	TORNILLO 7/16" x 1-1/2" NC	02428	4
26	TORNILLO 5/8" x 1-1/2" NC	02253	8
27	TORNILLO 5/8" x 3" NC	02446	8
28	TORNILLO 5/16"x3/4" NC	02219	4
29	TUERCA DE 3/4" NC	02506	1
30	TUERCA DE 5/8" NC	02505	8
31	TUERCA DE 7/16" NC	02507	2
32	ARANDELA PRESION DE 1/2"	02608	12
33	ARANDELA PRESION DE 7/16"	02606	4
34	TAPON 1/4" NPT	03217	1
35	TAPON 3/8" NPT	15000	6
36	GUASA DE 5/16"	02602	4
37	ARANDELA DE 7/16"	00053	2
38	ARANDELA DE 3/4"	27340	1
39	ARANDELA PRESION DE 5/8"	02610	8
40	ARANDELA PRESION DE 3/4"	02607	1
41	PRENSAESTOPA	18152	1

